

いつ どうして

月 日 ()

4年 組 番

氏名

- ◆ 「どんなときか」と「原因」の2つに目をつけて整理しましょう。

原因 どんなとき?	とび出し	信号むし	車の前後 横だん	横だん歩道 外の横だん
登下校				
ならいごとの 行き帰り				
じゅくの 行き帰り				
遊び				
買い物				

- ◆ 2つに目をつけて整理した表を見て、気がついたことを書きましょう。

「交通事故をまとめよう」の表とくらべてみよう。この表のプリントの中に「交通事故をまとめよう」の数があることに気がついたかな。

→ どんなとき?の表と同じ

↓
原因の表と同じ



いつ どうして

月 日 ()

4年 組 番

氏名

- ◆ 「どんなときか」と「原因」の2つに目をつけて整理しましょう。

原因 どんなとき?	とび出し	信号むし	車の前後 横だん	横だん歩道 外の横だん
登下校	下	—	—	—
ならいごとの 行き帰り	—	—	—	
じゅくの 行き帰り	—			—
遊び	正	—		
買い物	—		—	—

- ◆ 2つに目をつけて整理した表を見て、気がついたことを書きましょう。

「交通事故をまとめよう」の表とくらべてみよう。この表のプリントの中に「交通事故をまとめよう」の数があることに気がついたかな。

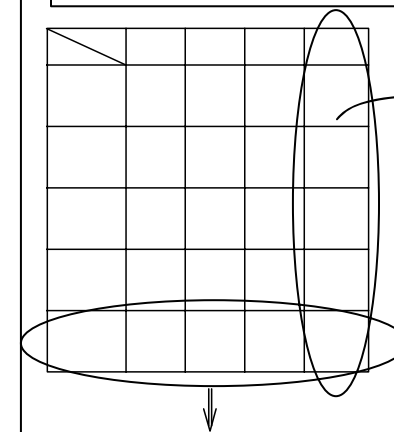

→ どんなとき?の表と同じ

↓
原因の表と同じ



いつ どうして

1. この単元のシート構成

- 単元名 資料の整理
- シート名 交通事故をまとめよう
いつ どうして
友だちにインタビューしよう

※「交通事故をまとめよう」「いつ どうして」はセットで御利用下さい。

2. ねらい

- 目的に応じて資料を集め、分類整理したり、特徴を調べたりすることができるようにする。その際 二つの事柄に関して起こる場合について調べることができる。

3. 活動のポイント

- シート「交通事故をまとめよう」では、小学生の事故について調べた表を「どんなときに起きたか」という視点で整理したり、「どんな原因か」で整理したりすることができる。
- シート「いつ どうして」は、シート「交通事故をまとめよう」をもとに、「どんなときに」と「原因」の2つの観点で表を整理しなおすとどんなことがわかるようになるかを考える。

4. 留意点

- まずはひとつの観点で表を整理することで、資料を新しい観点で整理しなおすことでわかるようになることがあることを知らせる。その際、落ちや重なりがないように気をつけて整理する。

- 資料は2つの観点から整理すると、ひとつの観点だけのときと異なる発見があることを体験させたい。その際、ひとつの観点から整理した表の数字がどの位置にあるかを意識して整理していくと表のつながりが見えてくるようになる。